



Manuel de configuration

DuraVision® FDX1502T

Moniteur couleur LCD à écran tactile







Important

Veillez lire attentivement ce « Manuel de configuration » ainsi que le « Manuel d'utilisation » (tome séparé) afin de vous familiariser avec ce produit et de l'utiliser efficacement et en toute sécurité. Veillez conserver ce manuel pour référence ultérieure.

-
- Pour le réglage et les paramètres du moniteur, consultez le « Manuel d'utilisation ».
 - Pour obtenir les toutes dernières informations relatives au produit, dont le « Manuel de configuration », reportez-vous à notre site web : www.eizoglobal.com
-

SYMBOLES DE SECURITE

Ce manuel et ce produit utilisent les symboles de sécurité présentés ci-dessous. Ils signalent des informations critiques. Veuillez les lire attentivement.

 AVERTISSEMENT	Le non respect des consignes données dans un message AVERTISSEMENT peut entraîner des blessures sérieuses ou même la mort.
 ATTENTION	Le non respect des consignes données dans un message ATTENTION peut entraîner des blessures et/ou des dommages au matériel ou au produit.
 	Indique une consigne AVERTISSEMENT ou PRÉCAUTION. Par exemple, le symbole  indique un risque de « choc électrique ».
	Indique une action interdite. Par exemple, le symbole  signifie « Ne pas démonter ».

Aucune partie de ce manuel ne peut être reproduite, enregistrée dans un système documentaire ou transmise sous quelque forme et par quelque moyen que ce soit électronique, mécanique ou autre, sans l'autorisation écrite préalable de EIZO Corporation.

EIZO Corporation n'est tenu à aucun engagement de confidentialité sauf en cas d'accord préalable passé avant la réception de ces informations par EIZO Corporation. Malgré tous les efforts déployés pour garantir la mise à jour des informations contenues dans ce manuel, veuillez noter que les caractéristiques techniques du produit EIZO sont sujettes à modification sans préavis.

PRECAUTIONS

IMPORTANT

- Ce produit est conçu pour l'utilisation avec un appareil industriel réalisé pour fabriquer des systèmes industriels.
 - Systèmes de transport (Bateau, avion, train, automobile, etc.)
 - Dispositifs de sécurité (Système de prévention des sinistres, système de contrôle de sécurité, etc.)
 - Équipement ayant un effet direct sur la vie humaine (Système de soutien vital, équipement médicaux ou dispositifs utilisés dans les salles opératoires, etc.)
 - Dispositifs de commande dans le secteur de l'énergie nucléaire (Systèmes de commande dans le secteur de l'énergie nucléaire, systèmes de commande de sécurité des installations nucléaires, etc.)
 - Dispositifs de ligne principale (Contrôle des opérations de transport, système de commande spécifiques pour l'aviation, etc.)
- Pour assurer la sécurité personnelle et une maintenance correcte, veuillez lire ce chapitre.

Symboles sur l'appareil

Symbole	Signification du symbole
	Courant continu



AVERTISSEMENT

Ce produit est conçu pour être placé dans un boîtier. N'utilisez pas le moniteur sans boîtier séparément.

L'utilisation d'un appareil dysfonctionnant peut entraîner un choc électrique ou endommager l'équipement.



Si de la fumée provient du moniteur, que celui-ci sent le brûlé ou émet des bruits anormaux, débranchez immédiatement tous les cordons secteur et prenez contact avec votre représentant local EIZO.

Il peut être dangereux d'utiliser un moniteur au fonctionnement défectueux.

Ne démontez pas ou ne modifiez pas l'appareil.

Le démontage de la carrosserie ou la modification du moniteur peut causer un choc électrique ou une brûlure.



Confiez toute intervention à un technicien qualifié.

Ne tentez pas de dépanner vous-même cet appareil, l'ouverture ou la dépose des capots vous expose à un risque d'incendie, de choc électrique ou de dégâts à l'appareil.

Eloignez les petits objets ou les liquides de l'appareil.

L'introduction accidentelle de petits objets ou de liquide dans les fentes de ventilation de la carrosserie peut entraîner un choc électrique, un incendie ou des dégâts à l'appareil.

Si un objet tombe dans la carrosserie ou si du liquide se répand sur ou à l'intérieur de l'appareil, débranchez immédiatement le cordon secteur. Faites contrôler l'appareil par un technicien qualifié avant de l'utiliser à nouveau.



Utilisez l'appareil dans un endroit approprié.

Sinon, cela peut entraîner des dommages à l'appareil, un risque d'incendie ou de choc électrique.

- Ne pas utiliser à l'extérieur.
- Ne pas utiliser dans aucun moyen de transport (bateau, avion, trains, automobiles, etc.).
- Ne pas installer l'appareil dans un environnement poussiéreux ou humide.
- Ne pas placer dans un lieu où de l'eau peut être projetée sur l'écran (salle de bains, cuisine, etc.).
- Ne pas installer l'appareil à un endroit exposé directement à la vapeur d'eau.
- Ne pas placer l'appareil près des dispositifs de chauffage ou d'humidification.
- Ne pas placer à un endroit où l'appareil est soumis à la lumière directe du soleil.
- Ne pas placer dans un environnement contenant des gaz inflammables.
- Ne pas exposer aux gaz corrosifs (dioxyde de soufre, sulfure d'hydrogène, dioxyde d'azote, chlore, ammoniac et ozone).
- Ne pas exposer aux environnements poussiéreux, aux composants qui accélèrent la corrosion de l'air ambiant (chlorure de sodium ou soufre, par exemple), aux métaux conducteurs, etc.



Gardez les sacs plastique d'emballage hors de portée des enfants pour éviter tout risque d'étouffement.

Ne touchez pas un panneau LCD endommagé à mains nues.

Les cristaux liquides sont toxiques. En cas de contact de la peau avec le panneau, lavez immédiatement à grande eau. Si des cristaux liquides pénètrent dans vos yeux ou votre bouche, rincez immédiatement abondamment avec de l'eau et consultez un médecin.



Pour une installation en hauteur, demandez l'aide d'un professionnel.

Lorsque vous installez le moniteur en hauteur, le produit ou ses composants risquent de tomber et vous pourriez vous blesser. Contactez-nous ou faites appel à un professionnel spécialisé dans les travaux de construction pour qu'il inspecte le produit et vérifie qu'il n'est pas endommagé ou déformé avant et après l'installation du moniteur.



ATTENTION

Procédez avec précaution pour transporter l'appareil.

Débranchez les câbles et cordon secteur avant de déplacer l'appareil. Il est dangereux de déplacer l'appareil avec son cordon secteur ou les câbles branchés. Vous risquez de vous blesser.

N'obstruez pas les fentes de ventilation de la carrosserie.

- Ne placez jamais d'objets sur les fentes de ventilation.
- N'installez pas le moniteur dans un espace mal aéré ou trop exigü.
- N'utilisez pas le moniteur couché sur le côté ni à l'envers.



Toutes ces utilisations risquent d'obstruer les fentes de ventilation, d'empêcher une circulation d'air normale ou d'entraîner un incendie ou d'autres dégâts.

N'utilisez pas la prise d'alimentation et le terminal d'alimentation DC simultanément.

Un incendie, un choc électrique ou des dommages au système d'alimentation pourraient survenir.



Vérifiez régulièrement le serrage des vis.

Si les vis sont desserrées, le moniteur peut se détacher et provoquer des blessures ou endommager l'appareil.

Avertissement concernant le produit

À propos de l'utilisation de ce produit

Ce produit peut ne pas être couvert par la garantie pour des usages autres que ceux décrits dans le présent manuel.

Les spécifications notées dans ce manuel ne sont applicables que lorsque les éléments suivants sont utilisés :

- Câbles de signalisation spécifiés par nos soins
-

Utilisez uniquement avec ce produit les produits optionnels fabriqués ou spécifiés par nos soins.

À propos de la dalle LCD

La stabilisation de l'affichage du moniteur prend environ 30 minutes (selon nos conditions de mesure). Veuillez attendre au moins 30 minutes après avoir mis en marche le moniteur pour le régler.

Les moniteurs devraient être réglés avec une luminosité inférieure pour éviter une détérioration de l'écran causée par une trop longue utilisation, et maintenir ainsi un fonctionnement stable.

Lorsque l'image de l'écran change après que la même image est restée affichée pendant une période prolongée, une image rémanente risque de s'afficher. Utilisez l'économiseur d'écran ou la fonction d'économie d'énergie pour éviter d'afficher la même image pendant une période prolongée. Selon l'image, une image rémanente peut apparaître même si elle a été affichée durant une courte période. Pour éliminer un tel phénomène, modifiez l'image ou coupez l'alimentation pendant plusieurs heures.

Si le moniteur affiche un contenu en continu sur une longue période, des taches ou des brûlures sont susceptibles d'apparaître sur l'écran. Afin d'optimiser la durée de vie d'un moniteur, nous vous conseillons de l'éteindre régulièrement.

Le panneau LCD est fabriqué à l'aide d'une technologie de haute précision. Bien que, il est possible que des pixels manquants ou des pixels allumés apparaissent sur l'écran LCD. Il ne s'agit pas d'un dysfonctionnement. Pourcentage de points effectifs : 99,9994 % ou supérieur.

La durée de vie du rétro-éclairage du panneau LCD est limitée. Les habitudes d'utilisation, par exemple lorsque le moniteur est allumé en continu pendant de longues périodes, peuvent raccourcir la durée de vie du rétroéclairage, lequel doit alors être remplacé plus tôt que prévu. Si l'écran s'assombrit ou se brouille, prenez contact avec votre représentant local EIZO.

Prenez garde de ne pas rayer ou d'appuyer sur le panneau LCD avec des objets pointus, car cela pourrait entraîner des dommages au panneau LCD. Ne tentez jamais de le nettoyer à sec avec du tissu, au risque de le rayer.

(Précautions lors de l'utilisation de l'écran tactile)

Pendant l'opération tactile

Soyez attentif aux points suivants. Sinon cela peut entraîner des dommages au moniteur.

- N'appuyez pas trop fort sur l'écran, évitez de le rayer ou de le pousser.
 - Ne touchez pas l'écran avec des objets durs comme des stylos à billes ou du métal.
-

À propos de l'installation

Lorsque le produit est froid et déplacé dans une autre pièce ou lorsque la température de la pièce augmente rapidement, de la condensation peut se former à l'intérieur et à l'extérieur du produit. Dans ce cas, ne mettez pas le produit sous tension. Et attendez la disparition de la condensation. Sinon, le produit pourrait être endommagé.

À propos de la maintenance

Un nettoyage périodique est recommandé pour conserver son aspect neuf au produit et prolonger sa durée de vie (Référez-vous à « Nettoyage » (page 7)).

Nettoyage

Les taches sur la carrosserie et la surface de panneau LCD peuvent être éliminées en humectant celles-ci avec de l'eau et un tissu doux ou en utilisant le ScreenCleaner (disponible en option).

Attention

- Ne laissez aucun liquide pénétrer dans l'espace situé entre le panneau et le cadre de l'écran.
 - Les produits chimiques comme l'alcool et des solutions antiseptiques peuvent provoquer une modification du brillant, le ternissement et la décoloration de la carrosserie ou du panneau LCD et également la détérioration de la qualité de l'image.
 - N'utilisez jamais de diluant, du benzène, de la cire ou un nettoyant abrasif car ils peuvent endommager la carrosserie ou la surface du panneau LCD.
-

Pour un confort d'utilisation du moniteur

- Un écran trop sombre ou trop lumineux peut abîmer les yeux. Ajustez la luminosité du moniteur en fonction des conditions ambiantes.
- Regarder le moniteur trop longtemps entraîne une fatigue oculaire. Faites des pauses de 10 minutes toutes les heures.

CONTENUS

PRECAUTIONS	3
IMPORTANT	3
Avertissement concernant le produit	6
Nettoyage	7
Pour un confort d'utilisation du moniteur.....	7
CONTENUS	8
Chapitre 1 Introduction.....	9
1-1. Contenu de l'emballage.....	9
1-2. Commandes et fonctions.....	10
Chapitre 2 Installation / Connexion	11
2-1. Installation.....	11
● Procédure de fixation	11
2-2. Câbles de raccordement.....	13
2-3. Mise sous tension.....	16
2-4. Installation du pilote d'écran tactile.....	17
2-5. Calibrage de l'écran tactile	17
Chapitre 3 Référence	18
3-1. Specifications	18
3-2. Dimensions externes.....	20
3-3. Conditions d'installation.....	21
Annexe	22
Informations sur les Interférences	
Radioélectriques	22

Chapitre 1 Introduction

Nous vous remercions d'avoir fait l'acquisition d'un moniteur couleur LCD EIZO.

1-1. Contenu de l'emballage

Vérifiez que tous les articles suivants sont inclus dans l'emballage. Si le moindre de ces articles est manquant ou endommagé, contactez votre revendeur ou votre représentant EIZO énuméré sur la feuille ci-jointe.

Remarque

- Le manuel d'utilisation n'est pas inclus dans l'emballage du produit. Téléchargez-le sur notre site Web en suivant la procédure suivante.
 1. Rendez-vous sur www.eizoglobal.com.
 2. Dans le menu, sélectionnez « Support » > « Manuals » (manuels).
 3. Dans la boîte de texte « Enter model name » (saisissez le nom du modèle), entrez « FDX1502T » et appuyez sur « Search » (rechercher).
 4. Cliquez sur l'icône PDF du manuel d'utilisation.
- Nous vous recommandons de stocker la boîte et les matériaux d'emballage afin de pouvoir les utiliser pour déplacer et transporter ce produit.

- Moniteur
- Câble de signal analogique (D-Sub - D-Sub)
MD-C87



- Câble de signal numérique (HDMI - HDMI)
HH200HS









- Câble USB (USB-A - USB-B)
MD-C93

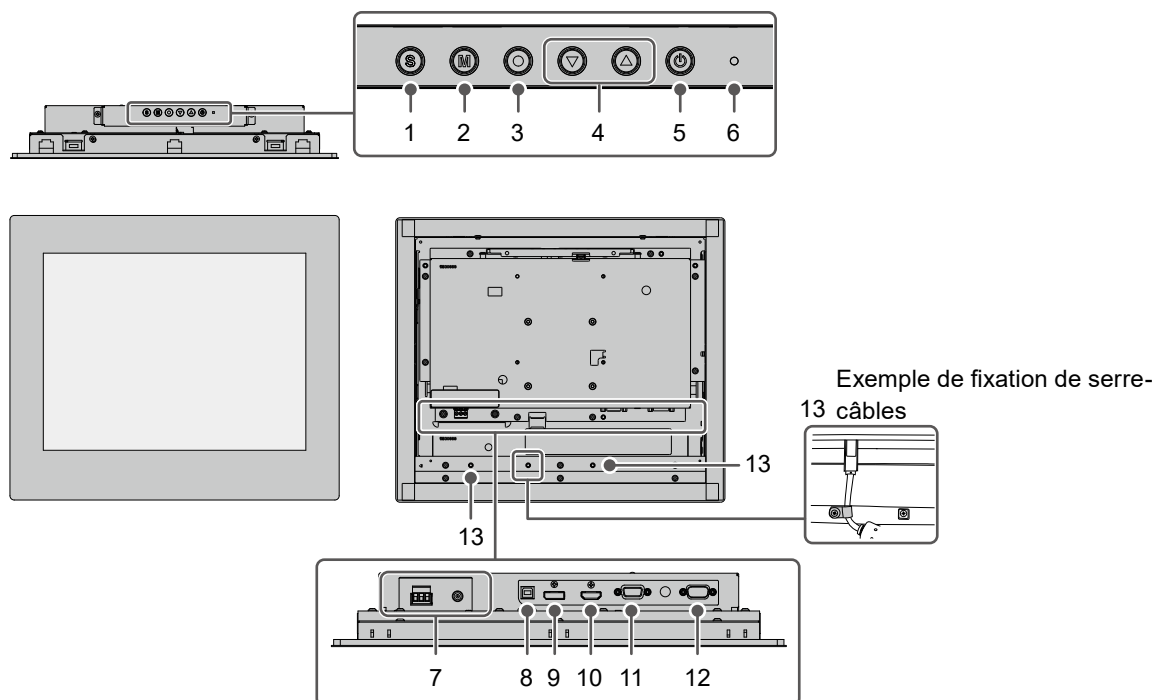

- Manuel d'installation (ce document)
- Coordonnées du service client
- Vis de montage VESA M4x10 x 4
- Serre-câbles x 3
- Attaches de serre-câbles M4x10 x 3
- Supports de fixation x 8

1-2. Commandes et fonctions



1. Touche 	Change le signal d'entrée affiché.
2. Touche 	Change le mode couleur.
3. Touche 	Affiche le menu Réglage, et vous permet de faire des réglages sur chaque menu et d'enregistrer les réglages une fois terminé.
4. Touche 	Sélectionne les éléments ou les fonctions de réglage lorsque le menu Réglage est affiché, et affiche l'écran de réglage de la luminosité.
5. Touche 	Met l'appareil sous/hors tension.
6. Témoin de fonctionnement	Indique l'état de fonctionnement du moniteur. Bleu : Mode de fonctionnement normal Orange : Mode d'économie d'énergie Arrêt : Mise hors tension
7. Connecteur d'alimentation*1	À gauche : Terminal d'alimentation DC / À droite : Prise d'alimentation (DC-IN)
8. Connecteur USB-B (amont)*2	Connectez un câble USB au moniteur lorsque vous l'utilisez comme moniteur à écran tactile.
9. Connecteur DisplayPort	Permet de connecter un PC avec sortie DisplayPort.
10. Connecteur HDMI	Permet de connecter un PC avec sortie HDMI.
11. Connecteur D-Sub mini 15 broches	Permet de connecter un PC avec sortie D-Sub.
12. Port RS-232C*2	Connectez un câble RS-232C au moniteur lorsque vous l'utilisez comme moniteur à écran tactile.
13. Orifices pour attaches de serre-câbles (x 3)	Fixez les serre-câbles pour empêcher les chutes du câble. Mettez le câble dans les serre-câbles et fixez-le avec les attaches (M4x10) (voir illustration ci-dessus).

*1 N'utilisez pas le terminal d'alimentation DC et la prise d'alimentation simultanément. Cela peut entraîner un incendie ou un choc électrique, ou endommager le système d'alimentation.

*2 Ne peuvent être utilisés simultanément.

Chapitre 2 Installation / Connexion

2-1. Installation

Attention

- Avant d'installer dans le boîtier, commencez par régler le moniteur, installer le pilote d'écran tactile, et ainsi de suite.

● Procédure de fixation

Attention

- Le panneau sur lequel ce produit se fixe est fixé au moyen de vis sur la pièce de fixation métallique de l'écran. Veuillez tenir compte des points suivants lors du choix d'un panneau.
 - La planéité maximale est de 0,5 mm.
 - L'épaisseur maximale est de 5 mm.
 - La structure est suffisamment résistante pour supporter la fixation à vis.

1. Insérez le moniteur dans l'ouverture du panneau.

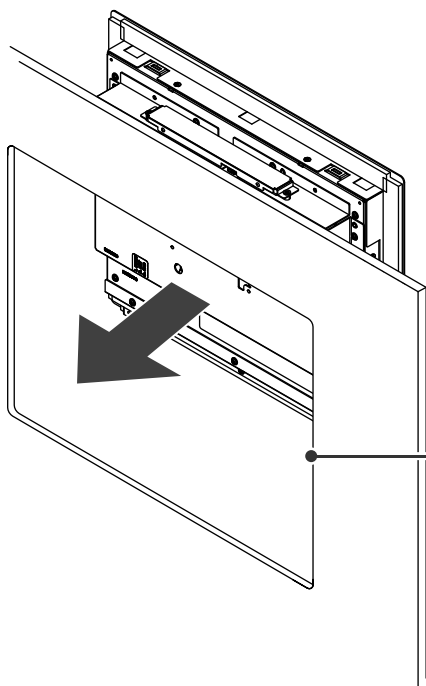

Dimensions d'ouverture de l'écran pour l'installation :
 $341 \pm 0,5 \text{ mm} \times 289 \pm 0,5 \text{ mm}$

2. Montez les pièces de fixation métalliques de l'écran sur le moniteur (points de montage x 8).

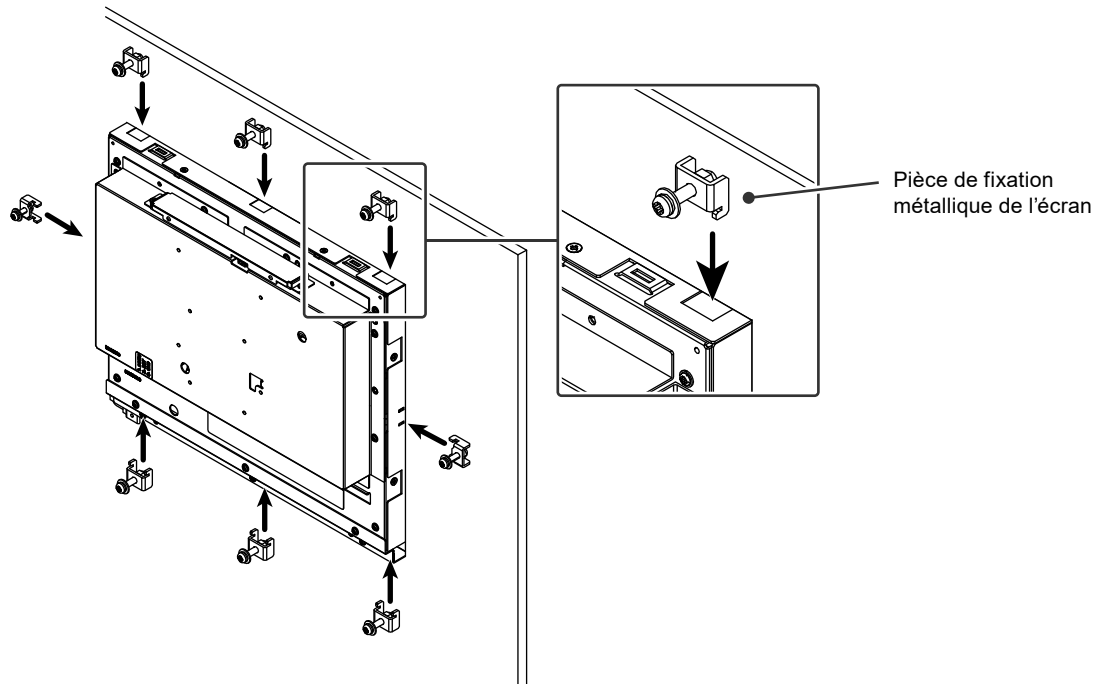

3. Serrez les vis des pièces de fixation métalliques de l'écran au couple indiqué (0,6 N·m - 0,7 N·m) pour les attacher.

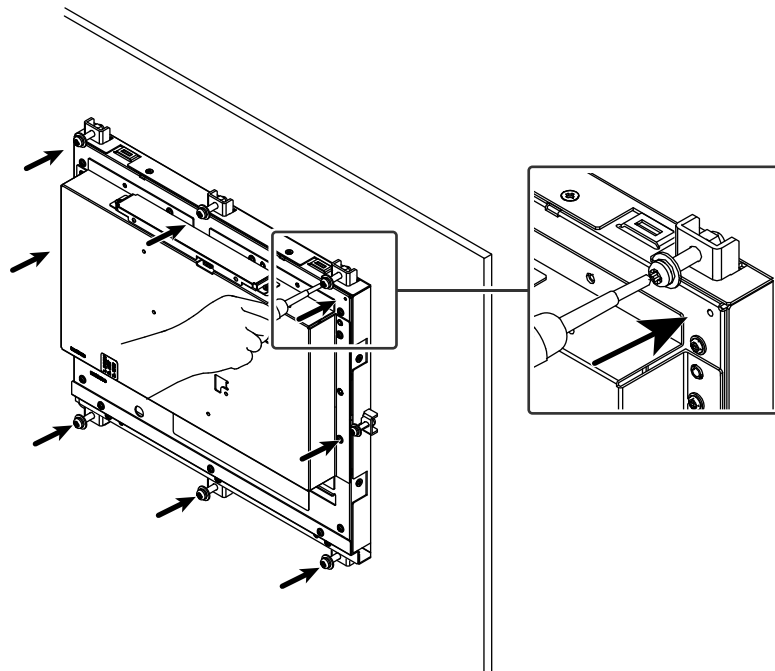

2-2. Câbles de raccordement

Attention

- Vérifiez que le moniteur, le PC et les périphériques sont hors tension.
- Quand vous remplacez le moniteur existant par ce moniteur, reportez-vous à « 6-2. Résolutions compatibles » du manuel d'utilisation et configurez l'ordinateur de sorte que ses paramètres correspondent aux besoins de ce moniteur en matière de résolution et de fréquence de balayage vertical. Et ce, avant de connecter l'ordinateur.

1. Raccorder les câbles de signal.

Vérifiez la forme des connecteurs et branchez les câbles. Après avoir raccordé le câble D-Sub mini 15 broches, serrez les attaches pour fixer le connecteur.

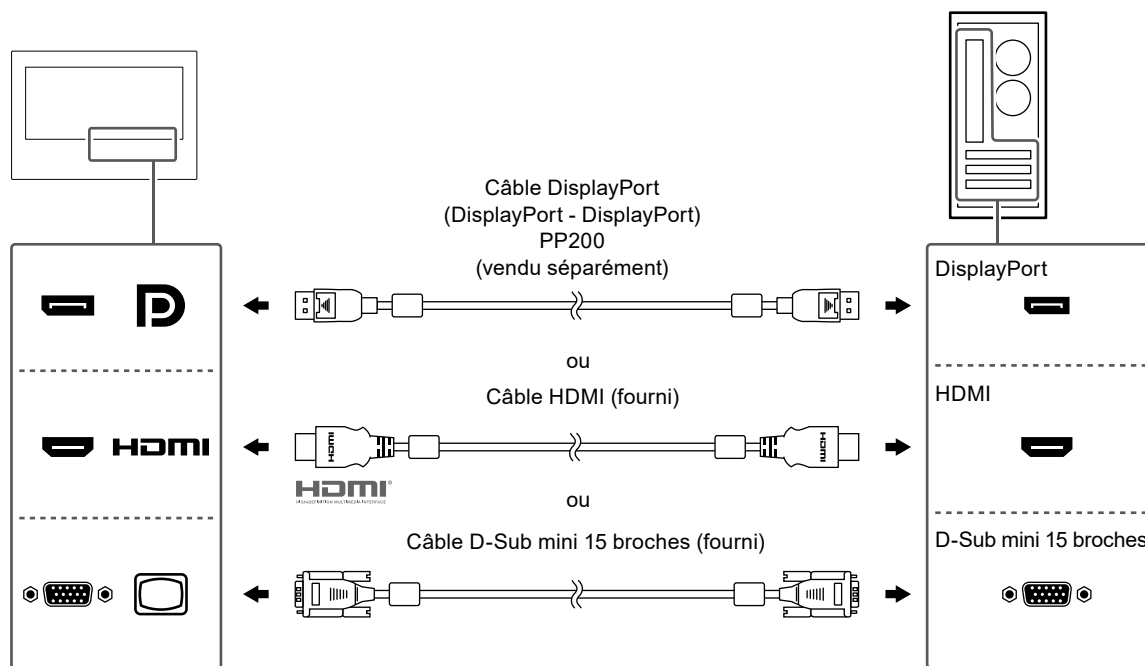

Attention

- Pour connecter plusieurs PC, changez le signal d'entrée. Reportez-vous au manuel d'utilisation pour obtenir plus de détails.

2. Connectez le câble d'écran tactile.

Utilisez le câble USB ou le câble RS-232C pour connecter le PC au moniteur.

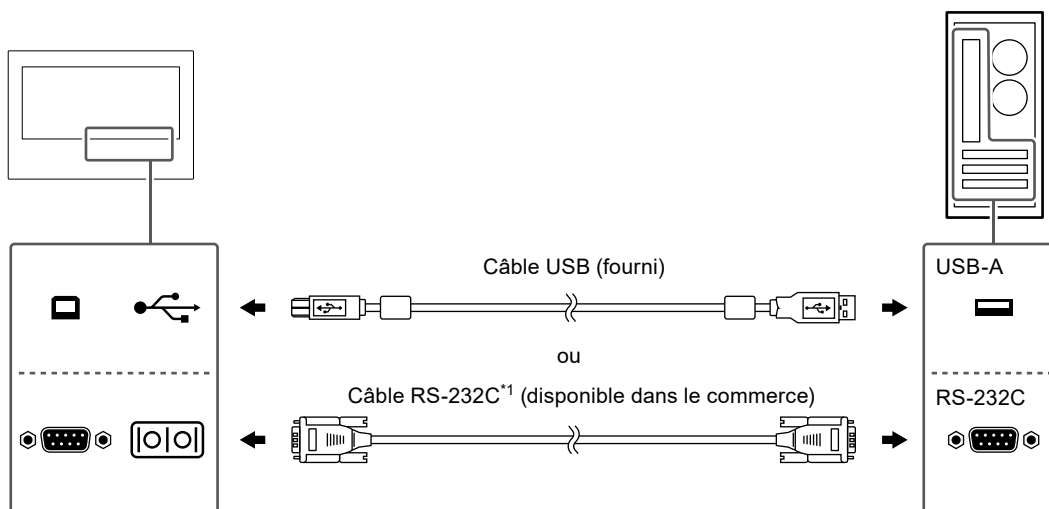

*1 Type croisé. Le type de connecteur sur le moniteur est D-Sub 9 broches.

Par défaut, le transfert série RS-232C est désactivé. Pour plus de détails sur la modification des paramètres, voir « 4-2. Fonctions du menu «Administrator Settings» » dans le manuel d'utilisation.

3. Connectez le moniteur à une source d'alimentation

L'alimentation peut être connectée à l'aide du terminal d'alimentation DC ou de la prise d'alimentation DC (DC-IN). Utilisez l'un de ces deux modes en fonction de l'environnement d'installation et des conditions d'utilisation.

Attention

- N'utilisez pas le terminal d'alimentation DC et la prise d'alimentation simultanément. Cela peut entraîner un incendie ou un choc électrique, ou endommager le système d'alimentation.

● Utilisation du terminal d'alimentation DC

Attention

- Utilisez des fils de 18 à 12 AWG (0,8 à 3 mm²).

1. Retirez le terminal.

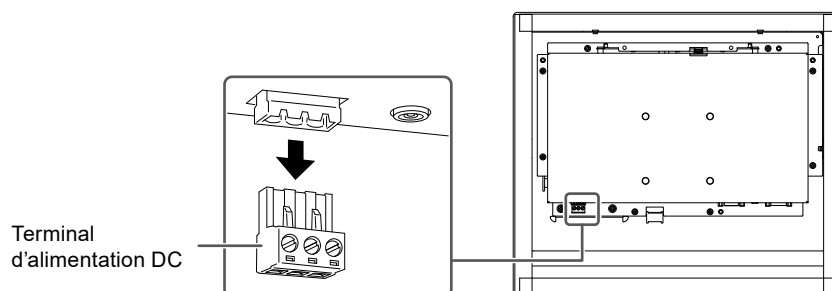

2. Dénudez le revêtement du fil (longueur du fil à dénuder : $7 \pm 0,5$ mm). Si l'extrémité doit être ajustée, fixez un embout de tige (ferrule). Utilisez une ferrule fabriquée par Phoenix Contact.

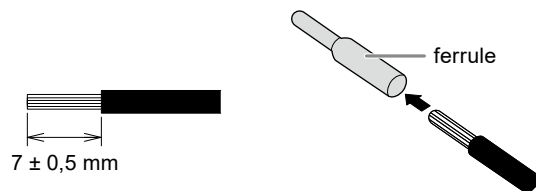

3. Insérez le fil dans le terminal et serrez la vis de serrage à l'aide d'un tournevis à tête plate avec une pointe de 2,5 mm de large (couple recommandé : 0,5 à 0,6 N-m).

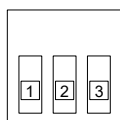
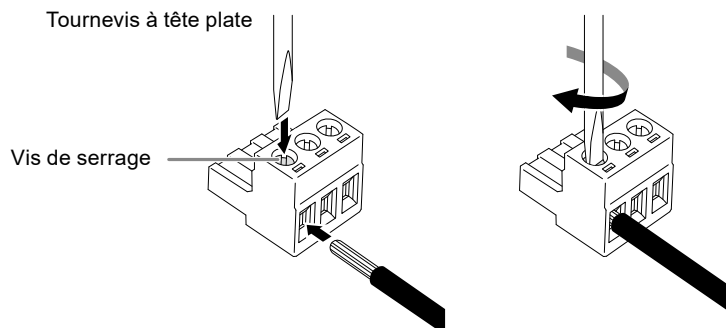

N° de broche	Signal entrée
1	12 V CC
2	NC
3	Terre

4. Fixez le terminal.

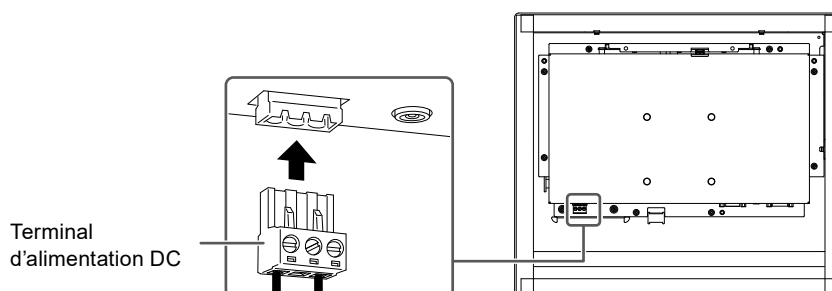

● Utilisation de la prise d'alimentation CC (DC-IN)

1. Branchez correctement le cordon secteur DC dans la prise d'alimentation DC.

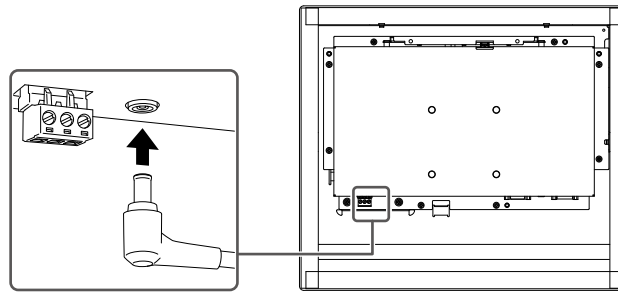

2-3. Mise sous tension

1. Appuyez sur pour mettre le moniteur sous tension.

Le témoin de fonctionnement du moniteur s'allume en bleu.

Si le témoin de fonctionnement ne s'allume pas, reportez-vous à « 5-1. Aucune image » dans le manuel d'utilisation.

2. Mettez en marche le PC.

L'image d'écran apparaît.

Si l'image d'écran n'apparaît pas après avoir allumé le PC, reportez-vous à « 5-1. Aucune image » dans le manuel d'utilisation.

Attention

- Pour une économie d'énergie maximale, il est conseillé de mettre le bouton d'alimentation en position arrêt. Si vous n'utilisez pas le moniteur, vous pouvez débrancher la fiche d'alimentation afin que l'électricité soit complètement coupée.
-

2-4. Installation du pilote d'écran tactile

Attention

- Pour installer le pilote d'écran tactile, le compte utilisateur doit disposer des privilèges « Administrateur ».
 - Pour réinstaller le pilote d'écran tactile afin de le mettre à jour, désinstallez le pilote, puis redémarrez le PC avant installation.
-

1. Téléchargez le pilote d'écran tactile sur notre site Web.

Remarque

- Suivez la procédure suivante pour télécharger le pilote d'écran tactile sur notre site Web.
 1. Rendez-vous sur www.eizoglobal.com.
 2. Dans le menu, sélectionnez « Support » > « Software and Drivers » (logiciels et pilotes).
 3. Dans la boîte de texte « Enter name of model or software » (saisissez le nom du modèle ou du logiciel), entrez « FDX1502T » et appuyez sur « Search » (rechercher).
 4. Cliquez sur l'icône ZIP correspondant au pilote d'écran tactile.
-

2. Si un autre pilote d'écran tactile est installé, désinstallez-le.

3. Installez le pilote d'écran tactile téléchargé.

Pour plus d'informations sur la façon d'installer le pilote d'écran tactile, consultez le manuel d'utilisation du pilote d'écran tactile.

4. Redémarrez le PC.

2-5. Calibrage de l'écran tactile

Calibrez l'écran tactile conformément au manuel d'utilisation du pilote d'écran tactile.

Remarque

- Recalibrez si vous changez l'emplacement d'installation.
-

Chapitre 3 Référence

3-1. Specifications

Panneau LCD	Type	TN (anti-reflet)
	Rétroéclairage	LED
	Taille	15,0 pouces (38,0 cm)
	Résolution (H x V)	1024 points x 768 lignes
	Taille de l'écran (H x V)	304,1 mm x 228,1 mm
	Pas de pixel	0,297 mm x 0,297 mm
	Couleurs de l'écran	Couleurs 8 bits : Environ 16,77 millions de couleurs
	Angles de visualisation (H / V, typique)	160° / 160°
	Temps de réponse (cas typique)	8 ms (noir -> blanc -> noir)
Écran tactile	Finition de surface	Anti-reflet
	Dureté de surface	2H
	Mode de communication	Transfert USB ou transfert série RS-232C (*Ne peuvent être utilisés simultanément.)
	Mode de détection	Type à pellicule analogique résistive
	OS pris en charge ^{*1}	Microsoft Windows 11 (version 64 bits) Microsoft Windows 10 (version 32 bits / 64 bits) Microsoft Windows 8.1 (version 32 bits / 64 bits)
Signaux vidéo	Connecteurs d'entrée	DisplayPort (compatible HDCP 1.3) x 1, HDMI (compatible HDCP 1.4) ^{*2} x 1, D-Sub mini 15 broches x 1
	Fréquence de balayage numérique (H / V)	DisplayPort : 31 kHz - 49 kHz / 59 Hz - 61 Hz (720 x 400 : 69 Hz - 71 Hz)
		HDMI : 31 kHz - 49 kHz / 59 Hz - 61 Hz (720 x 400 : 69 Hz - 71 Hz)
	Fréquence de balayage analogique (H / V)	D-Sub : 31 kHz - 61 kHz / 55 Hz - 76 Hz
	Fréquence de point maximale	Numérique : 65 MHz Analogique : 80 MHz
	Signal de synchronisation	H / V séparé, positif / négatif
Communication	USB	Port : Connecteur USB-B (amont) x 1 Standard : USB Specification Revision 2.0
	RS-232C	Port : D-Sub 9 broches (mâle)
Alimentation	Entrée	12 V CC ±10 % Max. 1,35 A
	Consommation d'énergie maximale	16 W ou moins
	Mode d'économie d'énergie	0,3 W ou moins (lorsque le port USB amont n'est pas connecté, lorsqu'aucune charge externe n'est connectée, réglage par défaut du produit)
	Mode « veille »	0,3 W ou moins (lorsque le port USB amont n'est pas connecté, lorsqu'aucune charge externe n'est connectée, réglage par défaut du produit)
Spécifications physiques	Dimensions (L x H x P)	383,0 mm x 331,0 mm x 62,0 mm
	Poids net	Environ 3,8 kg

Conditions de fonctionnement	Température	0 °C - 50 °C (32 °F - 122 °F)
	Humidité	20 % - 90 % HR (sans condensation)
	Pression atmosphérique	De 540 hPa - 1060 hPa
Conditions environnementales de transport et stockage	Température	-20 °C - 60 °C (-4 °F - 140 °F)
	Humidité	10 % - 90 % HR (sans condensation)
	Pression atmosphérique	200 hPa à 1060 hPa

*1 L'assistance d'EIZO prendra fin en même temps que l'assistance du fournisseur du système d'exploitation.

*2 HDMI CEC (contrôle mutuel) n'est pas pris en charge

3-2. Dimensions externes

Unité : mm

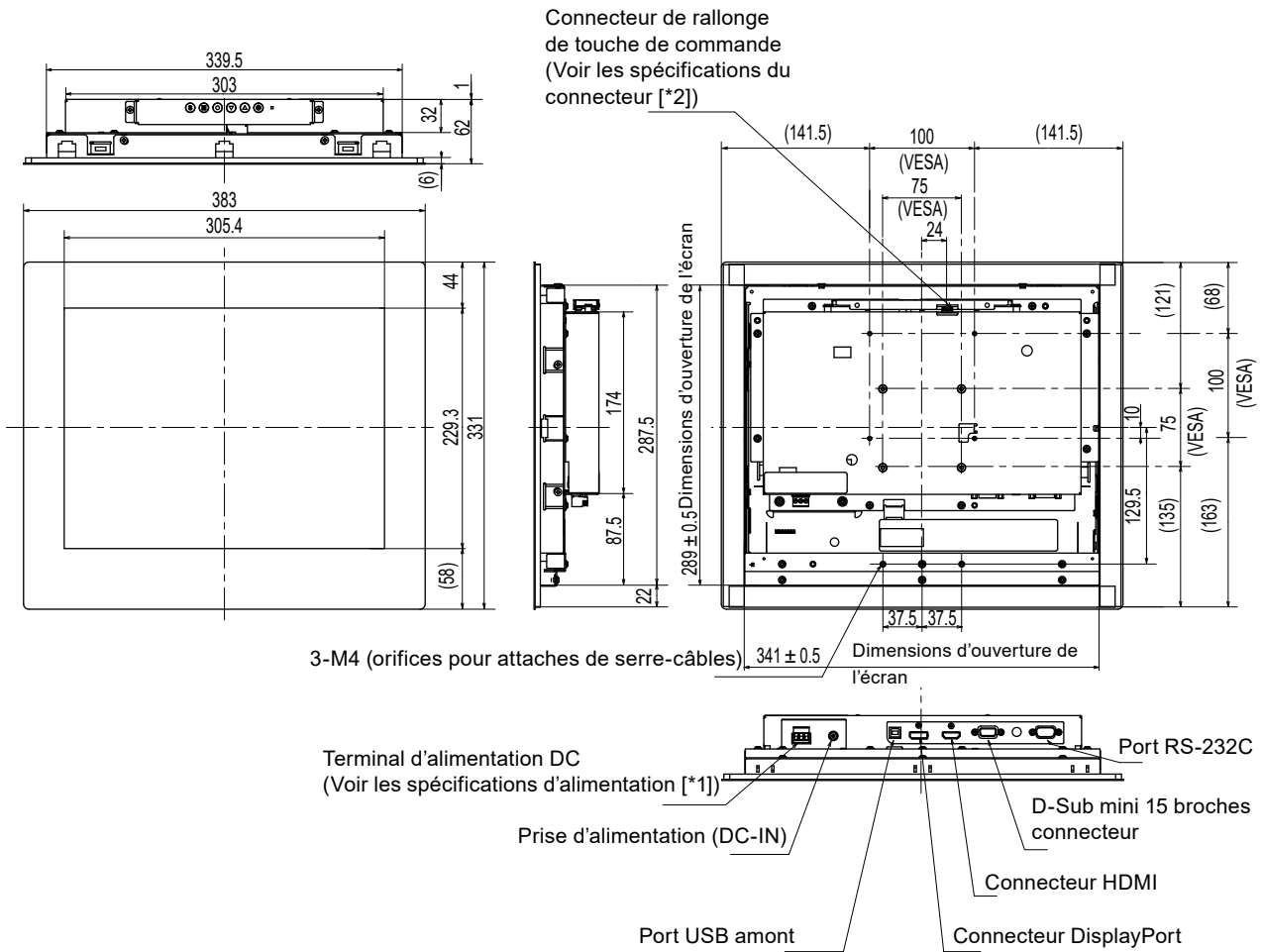

- *1 Terminal d'alimentation DC
Connexion de signal d'entrée

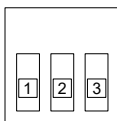

N° de broche	Signal entrée
1	12 V CC
2	NC
3	Terre

- Mise en séquence d'alimentation

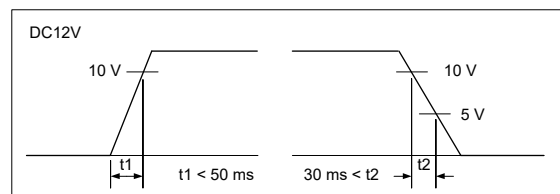

- *2 Connecteur de rallonge de touche de commande : S3B-PH-SM4-TB(LF)(SN) (JST)
Connexion de signal d'entrée

N° de broche	Signal entrée
1	KEY0
2	KEY1
3	Terre

3-3. Conditions d'installation

Les possibilités d'orientation de l'installation et les plages de mouvement (angles d'inclinaison) sont les suivantes.

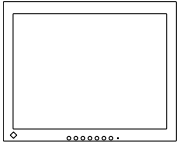
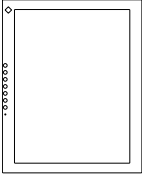
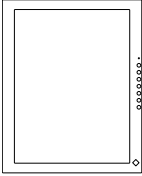
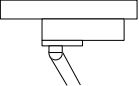
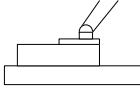
Orientation	 Affichage horizontal	 Affichage vertical (sens horaire 90°)	 Affichage vertical (sens antihoraire 90°)
Plage de déplacement (angle d'inclinaison)	 Vers le haut : 90°		 Vers le bas : 90°

Informations sur les Interférences Radioélectriques

For U.S.A., Canada Only

FCC Supplier's Declaration of Conformity

We, the Responsible Party

EIZO Inc.

5710 Warland Drive, Cypress, CA 90630

Phone: (562) 431-5011

declare that the product

Trade name: EIZO

Model: DuraVision FDX1502T

is in conformity with Part 15 of the FCC Rules. Operation of this product is subject to the following two conditions: (1) this device may not cause harmful interference, and (2) this device must accept any interference received, including interference that may cause undesired operation.

This equipment has been tested and found to comply with the limits for a Class B digital device, pursuant to Part 15 of the FCC Rules. These limits are designed to provide reasonable protection against harmful interference in a residential installation. This equipment generates, uses, and can radiate radio frequency energy and, if not installed and used in accordance with the instructions, may cause harmful interference to radio communications. However, there is no guarantee that interference will not occur in a particular installation. If this equipment does cause harmful interference to radio or television reception, which can be determined by turning the equipment off and on, the user is encouraged to try to correct the interference by one or more of the following measures.

- * Reorient or relocate the receiving antenna.
- * Increase the separation between the equipment and receiver.
- * Connect the equipment into an outlet on a circuit different from that to which the receiver is connected.
- * Consult the dealer or an experienced radio/TV technician for help.

Changes or modifications not expressly approved by the party responsible for compliance could void the user's authority to operate the equipment.

Note

Use the specified cable below so as to keep interference within the limits of a Class B digital device.

- Shielded Signal Cable (enclosed)

Canadian Notice

This Class B information technology equipment complies with Canadian ICES-003.

Cet équipement informatique de classe B est conforme à la norme NMB-003 du Canada.



EIZO Corporation

153 Shimokashiwano, Hakusan, Ishikawa 924-8566 Japan

EIZO Europe GmbH

Belgrader Straße 2, 41069 Mönchengladbach, Germany

艺卓显像技术(苏州)有限公司

中国苏州市苏州工业园区展业路 8 号中新科技工业坊 5B

www.eizoglobal.com

Copyright © 2022 EIZO Corporation. All rights reserved.

00N0N289B5
SUM-FDX1502T-2

2nd Edition - July, 2022 Printed in Japan.